

**JUNTA DE ACLARACIONES**  
**LICITACIÓN PÚBLICA NACIONAL**  
**LP/E/INIFEED/001/2019**

SIENDO LAS 11:00 HRS. DEL DÍA 29 de julio de 2019, EN LA SALA DE JUNTAS DEL INSTITUTO PARA LA INFRAESTRUCTURA FÍSICA Y EDUCATIVA DEL ESTADO DE DURANGO, UBICADA EN LAS INSTALACIONES DEL MISMO ORGANISMO, SE DA INICIO A LA **JUNTA DE ACLARACIONES** INDICADA EN LAS **BASES DE LICITACIÓN** EXPEDIDAS POR EL INIFEED EN SU **CONVOCATORIA PRIMERA PUBLICACIÓN PARA LA LICITACIÓN PÚBLICA NACIONAL No. LP/E/INIFEED/001/2019**; ESTANDO PRESENTES POR PARTE DEL INIFEED EL ING. JAVIER ORTIZ CALZADA, ENCARGADO DE CONCURSOS Y CONTRATOS DEL INIFEED

1. EL INIFEED HACE LAS SIGUIENTES ACLARACIONES.  
LAS INCONFORMIDADES POR ESCRITO DEBERÁN SER PRESENTADA ANTE LA SECRETARÍA DE LA CONTRALORÍA DEL ESTADO DE DURANGO.
2. EL INIFEED HACE LA ACLARACIÓN QUE SOLO PODRÁN PARTICIPAR EN LA LICITACIÓN LAS EMPRESAS QUE PRESENTEN PAGO DE DERECHOS COMPRENDIDO EN EL PERIODO DEL 21 AL 28 DE JULIO DE 2019.
3. EL INIFEED ACLARA QUE EL INSTITUTO VERIFICARÁ EL QR PRESENTADO. Y EN CASO DE NO SER POSITIVA O NO PUEDA SER VERIFICADA EN UNO DE LOS TRES DISPOSITIVOS CON QUE SE CUENTA PARA ELLO, SERÁ MOTIVO DE DESCALIFICACIÓN.
4. EL INIFEED ACLARA QUE EL PLAZO DE ENTREGA DE LOS ARTÍCULOS SOLICITADOS SERÁ DE **50 (CINCUENTA Y CINCO) DÍAS** CALENDARIO CONTADOS A PARTIR DEL DÍA DE FIRMA DE CONTRATO.
5. EL INIFEED ACLARA QUE TODOS LOS OFICIOS O DOCUMENTOS DEBERÁN SER DIRIGIDOS AL L.A.E. JUAN CARLOS DE LA PARRA PUENTE, DIRECTOR GENERAL DEL INIFEED.
6. EL INIFEED ACLARA QUE LAS CARACTERÍSTICAS DE LOS EQUIPOS SON LAS MÍNIMAS SOLICITADAS QUE SE PODRÁN ENTREGAR EQUIPOS CON CARACTERÍSTICAS MAYORES A LAS SOLICITADAS.
7. EL INIFEED ACLARA QUE LA ENTREGA DE LOS EQUIPOS SERÁ EN LAS INSTALACIONES DEL INIFEED, AVISANDO CON UN MÍNIMO DE 5 DÍAS HÁBILES PARA LA RECEPCIÓN DE LOS ARTÍCULOS.
8. EL INIFEED ANEXA A LA PRESENTE LOS CROQUIS DE LAS PARTIDAS **1, 2, 3, 4, 6, 7, 8, 9, 10, 15, 16** (PARTIDAS CON POLIPROPILENO). Y LA DESCRIPCIÓN DE LA PARTIDA 6
9. EL INIFEED SOLICITA SE PRESENTE MUESTRA FÍSICA DE LA PARTIDA **30 S/C-005 MESA PARA COMEDOR 4 PERSONAS X MESA. INCLUYE BANCAS.** EN LA FECHA ESTIPULADA EN LAS BASES DE LICITACIÓN 5 de agosto de 2019 EN EL HORARIO DE 10:00 A 12:00 HORAS EN EL ALMACÉN DEL INIFEED, UBICADO EN JUAN ESCUTIA Y VICENTE SUÁREZ COL. EL REFUGIO C. P. 34170 EN LA CIUDAD DE DURANGO, DGO.

EL INIFEED RESPONDE A LA SOLICITUD DE ACLARACIONES DE LAS EMPRESAS PARTICIPANTES, QUE EN CUMPLIMIENTO AL NUMERAL 3.1.1 DE LAS BASES DE LICITACIÓN, HACEN EN ESCRITO RECIBIDO EN ESTE ORGANISMO EN TIEMPO Y FORMA DONDE HACEN REFERENCIA EN VARIOS PUNTOS.

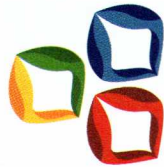

**SOLUCIONES INTEGRALES GALBA, S DE RL DE CV**

1.- CON RELACIÓN A LA PARTIDA 28 VITRINA METÁLICA EN SU ANEXO 1 DAN UNA MEDIDA Y EN SU ANEXO 2 DAN OTRA, FAVOR DE INDICAR CUALES SON LAS CORRECTAS.

EL INIFEED ACLARA QUE LAS MEDIDAS SON LAS SIGUIENTES **1.80x0.87x0.39 M**

2.- CON RELACIÓN A LA PARTIDA 40 REFRIGERADOR VERTICAL PROFESIONAL, SE SOLICITA CON TEMPERATURA DE TRABAJO DE 22°C A 7 °C, COMPRESOR DE 1/3 HP Y 3 PARRILLAS DE ACERO INOXIDABLE. ¿SE ACEPTA OFERTAR CON RANGO DE TEMPERATURA DE 0.5°C A 5°C, COMPRESOR DE ½ HP Y PARRILLAS PLASTIFICADAS?, YA QUE ESAS SON LAS ESPECIFICACIONES COMERCIALES PARA ESE TIPO DE REFRIGERADOR.

EL INIFEED ACEPTA SU PROPOSICIÓN.

**ALFA TECNOLOGIAS DE INFORMACION Y COMUNICACIONES, S.A. DE C.V.**

1.- EN LAS CARTAS DE APOYO REQUERIDAS PARA LOS EQUIPOS DE LAS PARTIDAS 42, 43 Y 44, SE SOLICITAN SEAN EXPEDIDAS POR EL FABRICANTE Y/O MAYORISTA, ALGO QUE SE TORNA COMPLICADO POR LOS TIEMPOS TAN CORTOS DE LA LICITACIÓN ¿ES ACEPTADA SOLO LA CARTA EXPEDIDA POR NOSOTROS COMO DISTRIBUIDORES DE LAS MARCAS A PROPONER?

EL INIFEED ACEPTA SU PROPUESTA CON EL ENTENDIDO QUE AL MOMENTO DE LA CONTRATACIÓN DEBERÁ PRESENTAR LAS CARTAS DE APOYOS DEL FABRICANTE O MAYORISTA.

NO EXISTIENDO MAS PREGUNTAS POR PARTE DE LOS PARTICIPANTES SE DA POR TERMINADA ESTA JUNTA DE ACLARACIONES SIENDO LAS 12:10 DEL MISMO DÍA DE SU REALIZACIÓN Y SE FIRMA POR LOS PRESENTES PARA QUE SURTA LOS EFECTOS LEGALES INHERENTES.

**POR PARTE DEL GOBIERNO DEL ESTADO**

**ING. JAVIER ORTIZ CALZADA**  
ENCARGADO DE CONCURSOS Y CONTRATOS

**EMPRESAS**

- 1.- **SOLUCIONES INTEGRALES GALBA, S DE RL DE CV**  
ADRIANA VERONICA RIVAS GALINDO
- 2.- **ALFA TECNOLOGIAS DE INFORMACION Y COMUNICACIONES, S.A. DE C.V.**  
GERARDO ARANDA ORTIZ
- 3.- **PRODUCTOS METALICOS STEELE S.A. DE C.V.**

**FIRMAS**

**NO SE PRESENTARON**



INSTITUTO PARA LA INFRAESTRUCTURA  
FÍSICA EDUCATIVA DEL ESTADO  
DE DURANGO

SILLA PARA MAESTRO

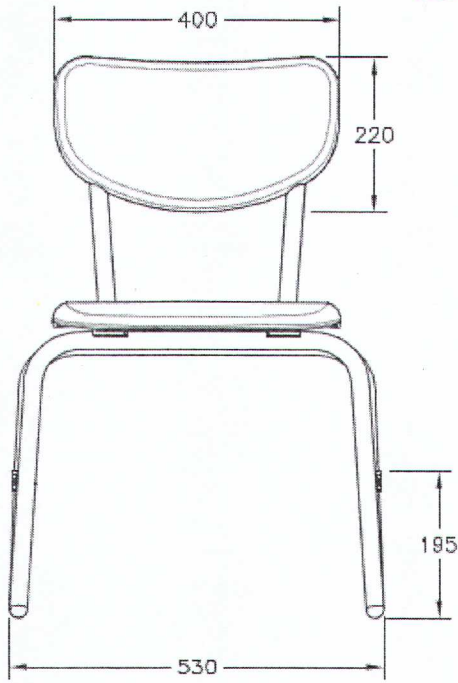

VISTA FRONTAL

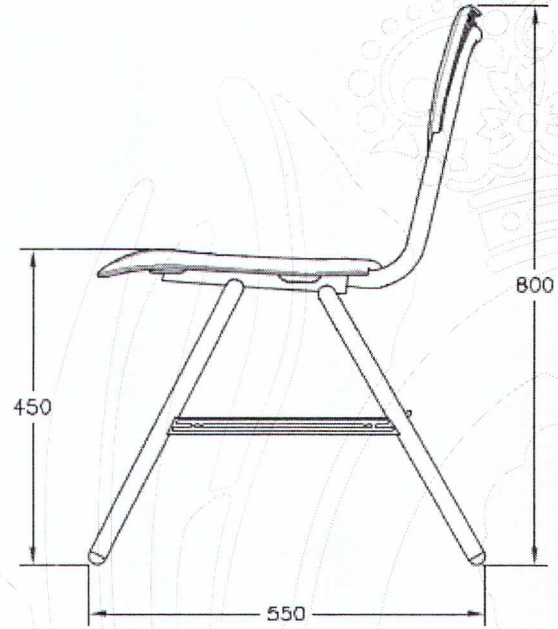

VISTA LATERAL

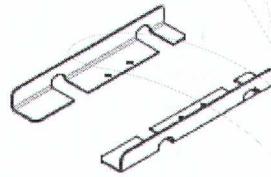

DETALLE DE "L"

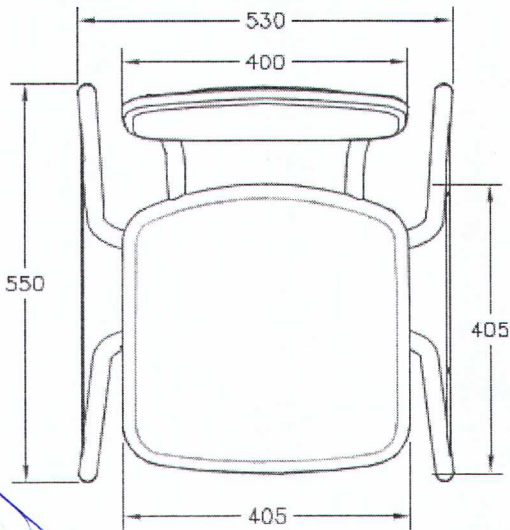

VISTA SUPERIOR



ISOMÉTRICO

3

Priv. Vicente Suárez s/n, Col. El Refugio  
C.P. 34170 Durango, Dgo.  
Teléfono: (618) 137 76 10  
inifeedireccion@durango.gob.mx



MESA PARA MAESTRO

INSTITUTO PARA LA INFRAESTRUCTURA  
FÍSICA EDUCATIVA DEL ESTADO  
DE DURANGO

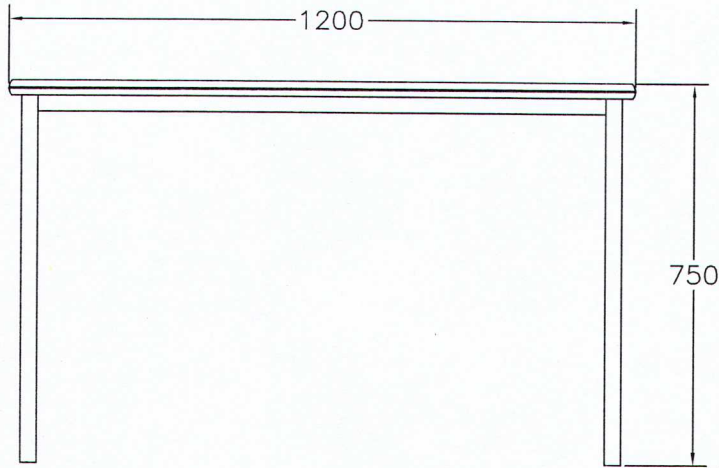

VISTA FRONTAL

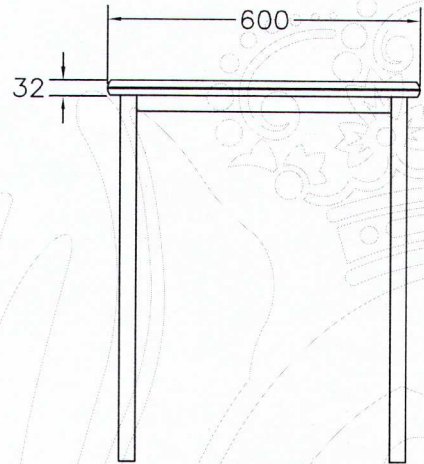

VISTA LATERAL

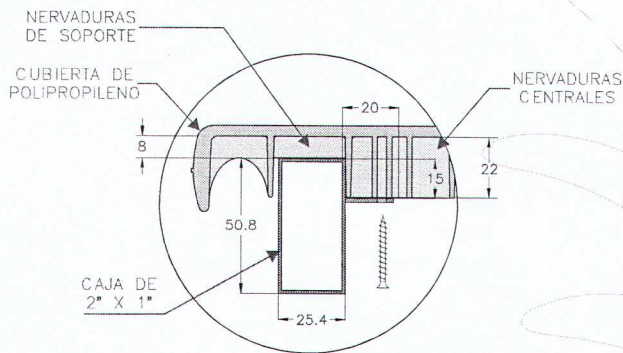

DETALLE DE UNIÓN DE LA  
CUBIERTA CON LA ESTRUCTURA

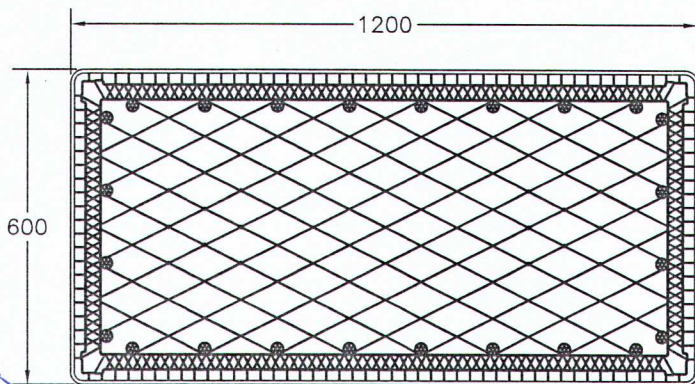

VISTA INFERIOR DE CUBIERTA

4



ISOMETRICO

Priv. Vicente Suárez s/n, Col. El Refugio  
C.P. 34170 Durango, Dgo.  
Teléfono: (618) 137 76 10  
inifeedireccion@durango.gob.mx



INSTITUTO PARA LA INFRAESTRUCTURA  
FÍSICA EDUCATIVA DEL ESTADO  
DE DURANGO

MESA PARA PREESCOLAR

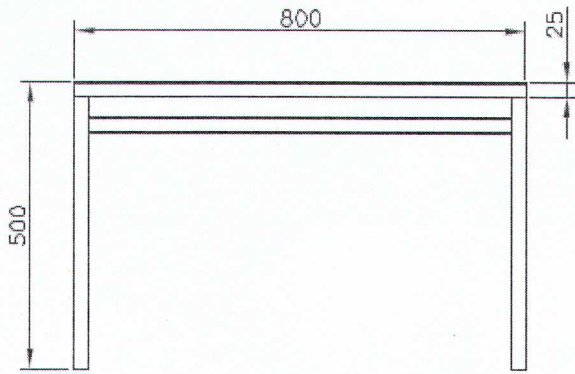

VISTA FRONTAL

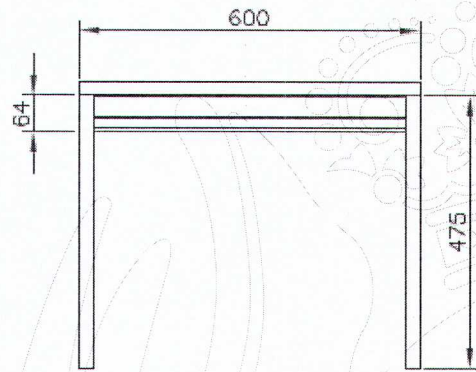

VISTA LATERAL

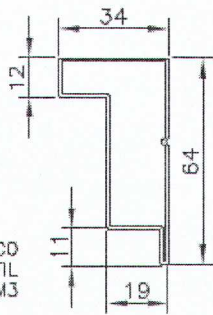

DETALLE DE MARCO  
PERIMETRAL DE PERFIL  
TIPO M3

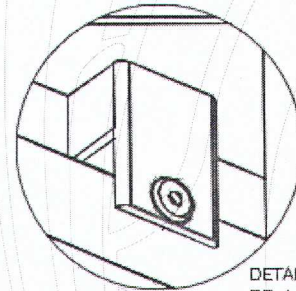

DETALLE DE FIJACION  
DE LA PESTAÑA DE LA  
CUBIERTA A LA  
ESTRUCTURA POR MEDIO  
DE REMACHE

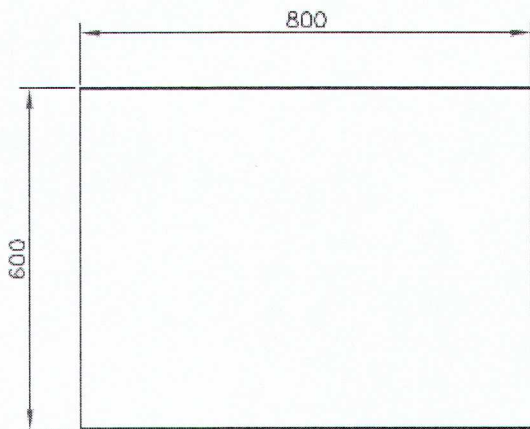

VISTA SUPERIOR

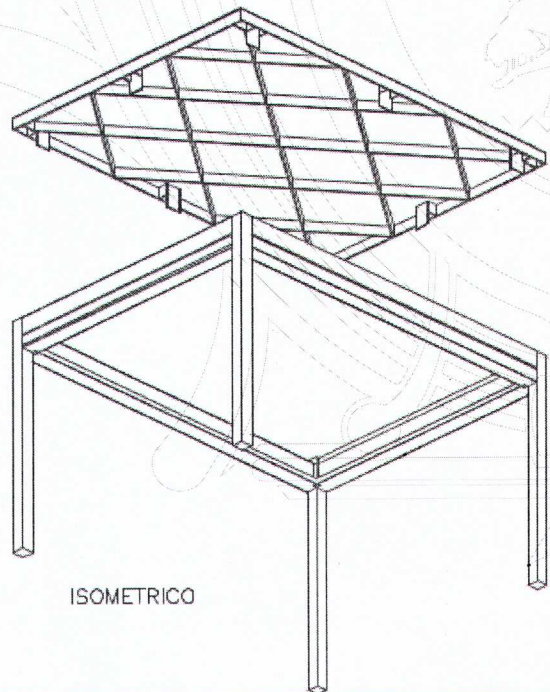

ISOMETRICO

5

Priv. Vicente Suárez s/n, Col. El Refugio  
C.P. 34170 Durango, Dgo.  
Teléfono: (618) 137 76 10  
inifeedireccion@durango.gob.mx



INSTITUTO PARA LA INFRAESTRUCTURA  
FÍSICA EDUCATIVA DEL ESTADO  
DE DURANGO

# SILLA PARA PREESCOLAR

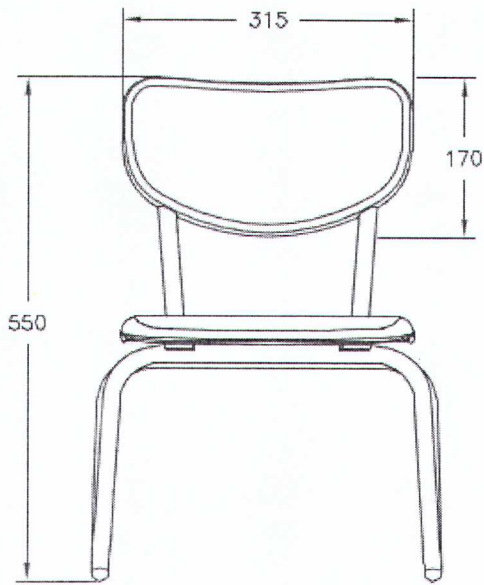

VISTA FRONTAL

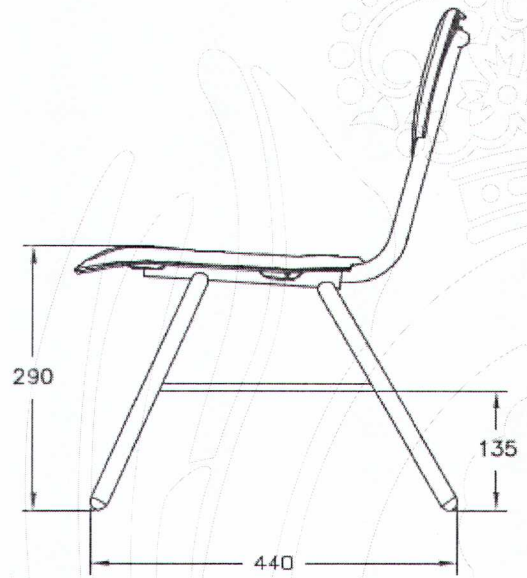

VISTA LATERAL

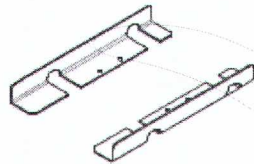

DETALLE DE PIEZA  
DE LAMINA PARA UNIR  
ASNILLAS Y ASIENTO

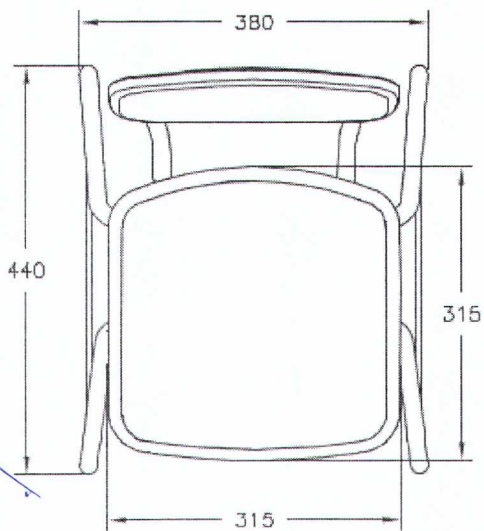

VISTA SUPERIOR

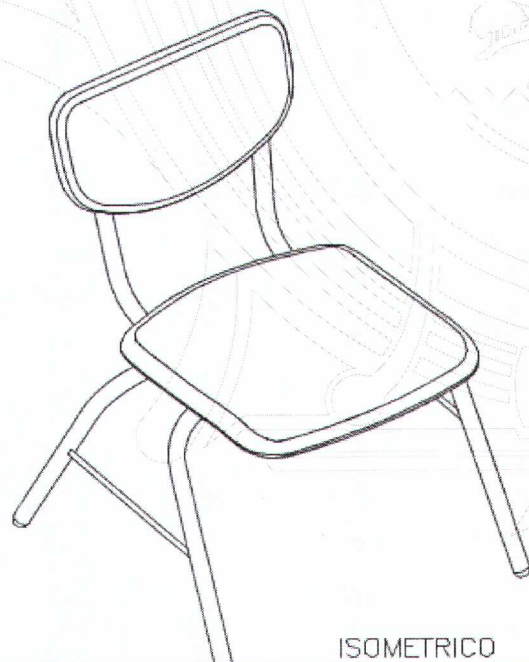

ISOMETRICO

6

Priv. Vicente Suárez s/n, Col. El Refugio  
C.P. 34170 Durango, Dgo.  
Teléfono: (618) 137 76 10  
inifeedireccion@durango.gob.mx



INSTITUTO PARA LA INFRAESTRUCTURA  
FÍSICA EDUCATIVA DEL ESTADO  
DE DURANGO

### MESA BANCO INDIVIDUAL PARA PRIMARIA

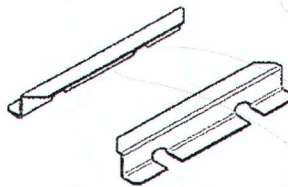
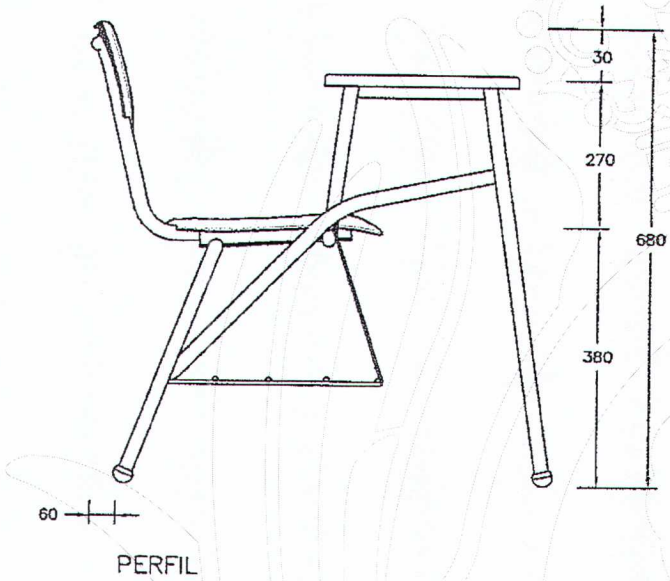
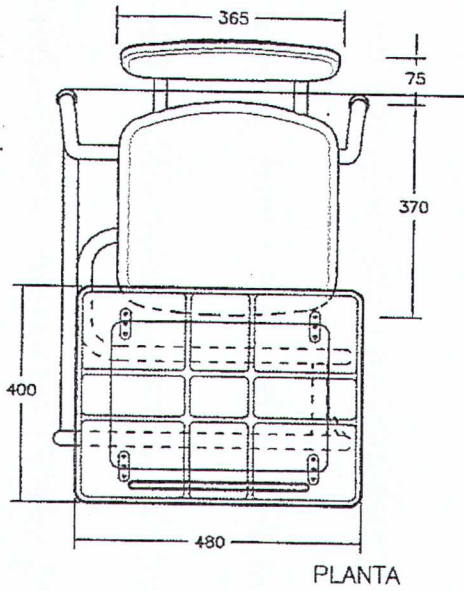

DETALLE DE "Z"

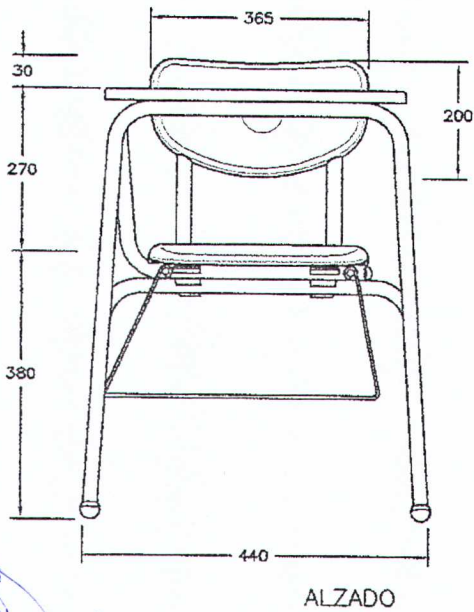

ISOMETRICO

7

ACOT: mm.

Priv. Vicente Suárez s/n, Col. El Refugio  
C.P. 34170 Durango, Dgo.  
Teléfono: (618) 137 76 10  
inifeedireccion@durango.gob.mx



### MESABANCO INDIVIDUAL PARA PRIMARIA

**Dimensiones:** Altura total de 680 mm. de altura de asiento de 380 mm., altura de cubierta de 650 mm. Asiento de 370 mm. x 365 mm., respaldo de 365 x 200 mm. cubierta de 480 mm. X 400 mm. y 20 mm. de espesor.

**Estructura:** Fabricada totalmente con perfil de acero tubular redondo de 1" (2.5 cm.), en calibre 18, integrada por dos asnillas desiguales en forma de "U" unidas entre si por un soporte central, un tubo doblado en forma especial para formar el asiento y el respaldo y un bastón de enlace, dos soportes de cubierta troquelados en lámina de acero calibre 16, Contará con dos soleras en forma de "Z" de lámina calibre 16 para unir las asnillas con soldadura (de acuerdo al plano) el bastón de enlace y el tubo que forma el asiento y respaldo. En la unión de los elementos metálicos se empleará soldadura de Microalambre M.I.G. (Metal Inert Gas) sin escoria.

**Acabados:** La estructura se terminará con pintura epóxica electrostática horneada a 200° C, color negro mate, previo tratamiento de desengrasado y fosfatizado. En la parte inferior de las cuatro patas se debe embutir 4 regatones de doble fijación (doble pared) tipo esfera de plástico combinado de 3.5 cm. de diámetro del color de los elementos.

**Portátiles:** Con parrilla portátiles desmontable fabricada en acero redondo macizo de 1/4" (0.6 cm.) con refuerzo posterior de 3/8" (0.9 cm.), 5 aceros redondos de 1/4" (0.6 cm.) colocados a cada 5.0 cm. electro soldada. Fijada a la estructura por medio de terminales en arandela para recibir pija de fijación. La altura de la parrilla portátiles es de 18 cm., del piso al centro de la misma.

**Asiento:** Inyectado en polipropileno de alto impacto, con espesor de pared mínimo de 5 mm., y espesor perimetral de 19 mm. (a excepción del frontal por curva de moldeo). Adicionalmente llevará retículas de refuerzo en la parte posterior 30 horizontales de cada lado y 15 verticales del mismo material como mínimo, así como cuatro cejas para recibir remaches que sujetan el asiento a la estructura de forma lateral. Con acabado texturizado antiderrapante en cara expuesta. Dimensiones generales de 37.0 cm. de fondo por 36.5 cm. de ancho.

**Respaldo:** Inyectado en polipropileno de alto impacto, con espesor de pared mínimo de 5 mm., y espesor perimetral de 17 mm. (A excepción del inferior por curva de moldeo). Adicionalmente llevará retículas de refuerzo en la parte posterior en forma de abanico 30 como mínimo del mismo material. Contará con un canal receptor del mismo material en la parte posterior para recibir el tubo de 25.4 mm. del respaldo. Así mismo deberá contar con 5 tetones del mismo material de 15 mm. de altura, que recibirán las pijas que lo sujetan a la estructura. Con acabado texturizado antiderrapante en cara expuesta. Dimensiones de 36.5 cm. de ancho por 20.0 cm. de altura. Llevará logotipo de dependencia por inyección.

Tanto el asiento como el respaldo contarán con dos resaque en media luna cada uno para recibir la estructura. Ambos elementos son del color solicitado por la dependencia.

**Cubierta:** Fabricada con poliestireno macizo, con reticulado en la parte inferior, con 4 tetones para fijación. La cara expuesta es lisa sin deformaciones en la superficie de trabajo y con lapicera, en color beige. Los cantos perimetrales deberán ir boleados.

**Ensamblado:** El asiento se sujetará a la estructura por medio de remaches tipo "Pop" ala ancha aluminio-acero de forma lateral y por la parte inferior. El respaldo se unirá a la estructura con pijas galvanizadas del tamaño adecuado. La cubierta se unirá a la estructura con Pijas galvanizadas de la medida adecuada. La parrilla portátiles se entregará aparte del mesabanco en atados de 5 piezas.

**Empaque:** Las áreas de contacto se protegerán con empaque tipo "Clean-Pack, las estibas de los muebles se protegerán con empaque tipo "Poliestireno" para garantizar la integridad de los muebles bien.





INSTITUTO PARA LA INFRAESTRUCTURA  
FÍSICA EDUCATIVA DEL ESTADO  
DE DURANGO

SILLA DE PALETA METAL-POLIPROPILENO

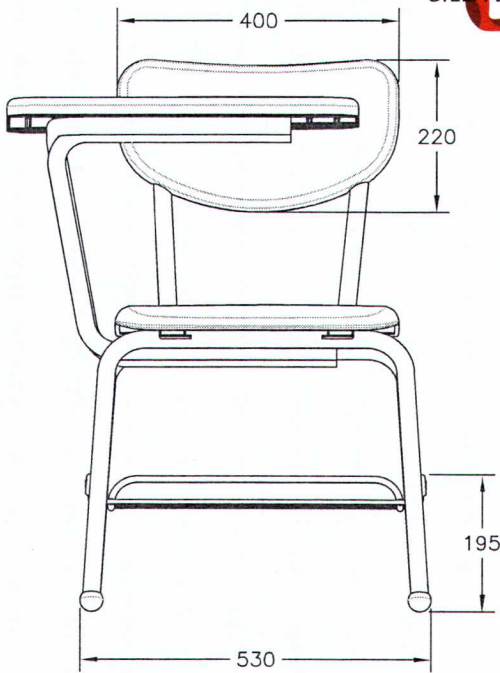

VISTA FRONTAL

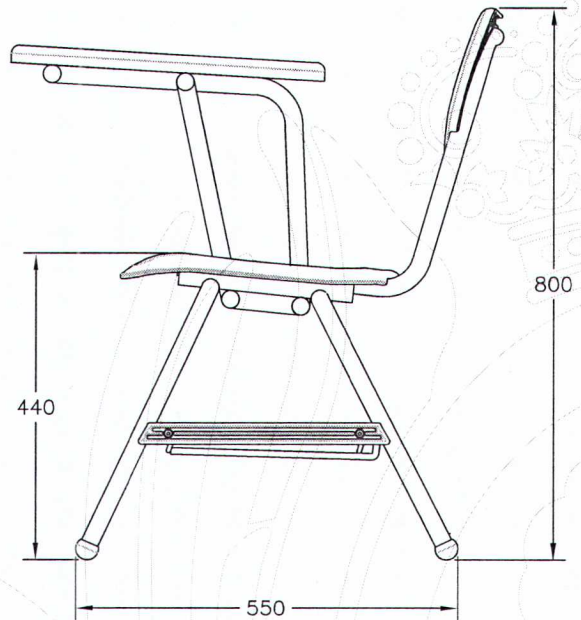

VISTA LATERAL

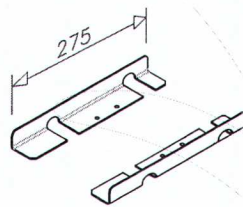

DETALLE DE "L"

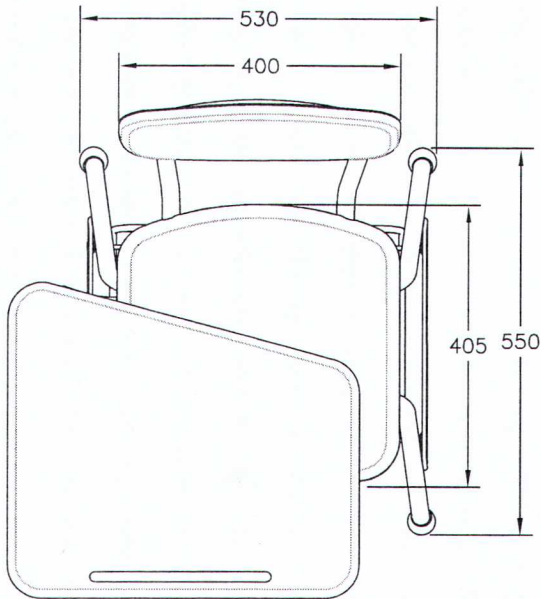

VISTA SUPERIOR



ISOMETRICO



INSTITUTO PARA LA INFRAESTRUCTURA  
FÍSICA EDUCATIVA DEL ESTADO  
DE DURANGO

### MESA BINARIA PARA ALUMNO DE SECUNDARIA

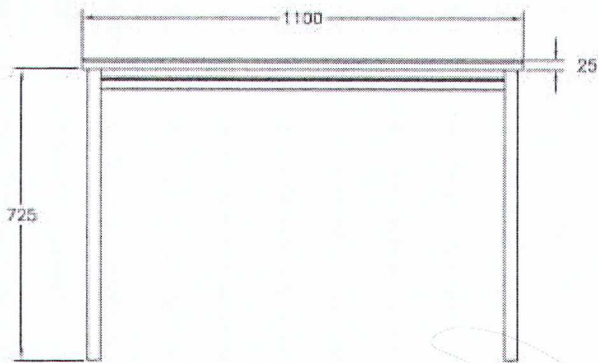

VISTA FRONTAL

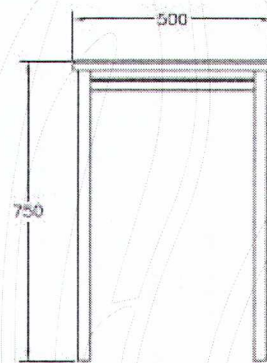

VISTA LATERAL

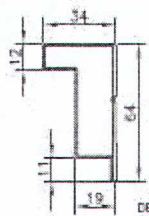

DETALLE DE MARCO  
PERIMETRAL DE PERFIL  
TP-2 M3

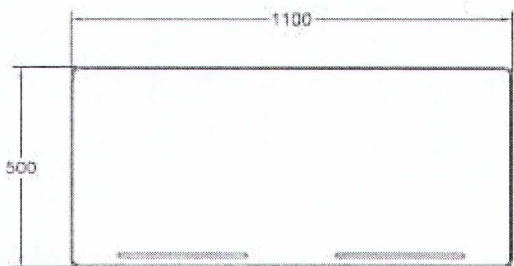

VISTA SUPERIOR

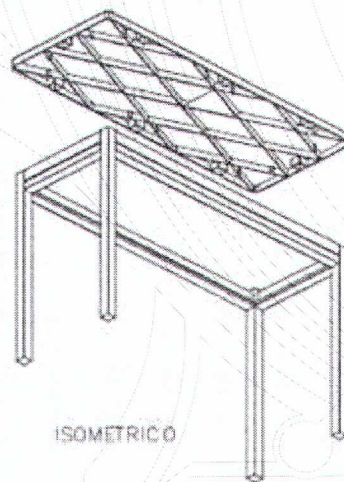

ISOMETRICO

ACOT: mm.





INSTITUTO PARA LA INFRAESTRUCTURA  
FÍSICA EDUCATIVA DEL ESTADO  
DE DURANGO

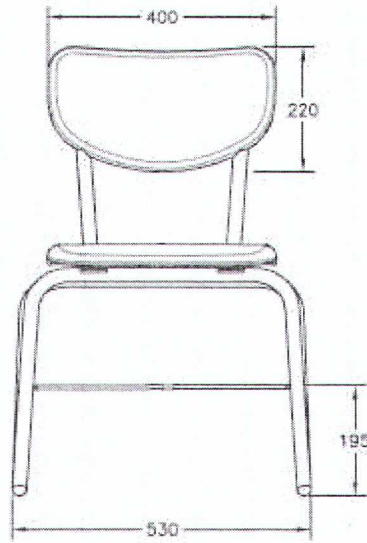

VISTA FRONTAL

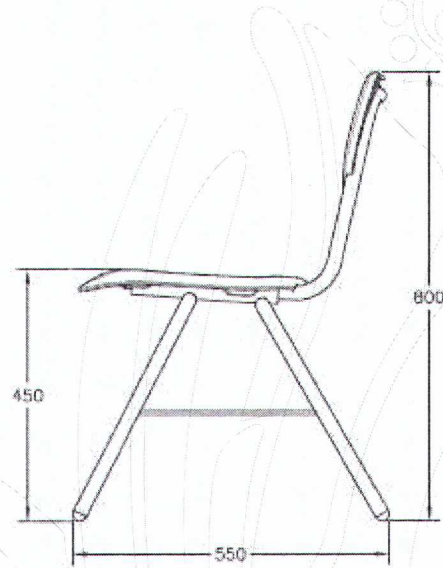

VISTA LATERAL

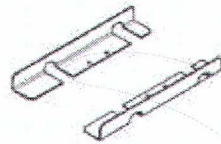

DETALLE DE PIEZA  
DE LAMINA PARA UNIR  
ASILLAS Y ASIENTO

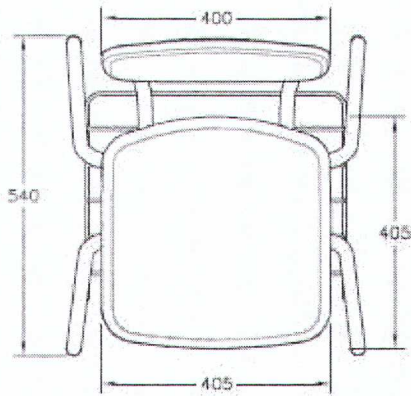

VISTA SUPERIOR



ISOMETRICO

ACOT: mm.

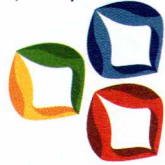

**DETALLES DE NERVADURAS EN ASIENTO Y RESPALDO PARA TODOS LOS NIVELES**

