

SIENDO LAS 10:00 HRS. DEL DÍA 9 de noviembre de 2023, EN LA SALA DE JUNTAS DEL INSTITUTO PARA LA INFRAESTRUCTURA FÍSICA Y EDUCATIVA DEL ESTADO DE DURANGO, UBICADA EN LAS INSTALACIONES DEL MISMO ORGANISMO, SE DA INICIO A LA JUNTA DE ACLARACIONES INDICADA EN LAS BASES DE LICITACIÓN EXPEDIDAS POR EL INIFEED EN SU CONVOCATORIA PRIMERA PUBLICACIÓN PARA LA LICITACIÓN PÚBLICA NACIONAL No. LP/E/AD/INIFEED/002/2023 Número Expediente LP/E/INIFEED/003/2023; ESTANDO PRESENTES POR PARTE DEL INIFEED EL ING. JAVIER ORTIZ CALZADA, ENCARGADO DE CONCURSOS Y CONTRATOS DEL INIFEED

1. EL INIFEED HACE LAS SIGUIENTES ACLARACIONES.
LAS INCONFORMIDADES POR ESCRITO DEBERÁN SER PRESENTADA ANTE LA SECRETARÍA DE LA CONTRALORÍA DEL ESTADO DE DURANGO.
2. EL INIFEED HACE LA ACLARACIÓN QUE SOLO PODRÁN PARTICIPAR EN LA LICITACIÓN LAS EMPRESAS QUE HAYAN REALIZADO PAGO POR TRANSFERENCIA ELECTRÓNICA Y PRESENTEN PAGO DE DERECHOS COMPRENDIDO EN EL PERIODO DEL 2 AL 8 NOVIEMBRE DE 2023, ASÍ COMO HABER PRESENTADO EN TIEMPO Y FORMA EL OFICIO DE INTERÉS EN PARTICIPAR, TAL COMO ES INDICADO EN EL ÚLTIMO RENGLÓN DEL RESUMEN DE CONVOCATORIA Y DEL PRIMER PÁRRAFO, RENGLÓN 10 DE LAS BASES DE LICITACIÓN.
3. EL INIFEED ACLARA QUE EL INSTITUTO VERIFICARÁ EL QR PRESENTADO. Y EN CASO DE NO SER POSITIVA O NO PUEDA SER VERIFICADA EN UNO DE LOS TRES DISPOSITIVOS CON QUE SE CUENTA PARA ELLO, SERÁ MOTIVO DE DESCALIFICACIÓN.
4. EL INIFEED ACLARA QUE SE DEBERÁ PRESENTAR COPIA DEL PAGO DEL IMPUESTO SOBRE LA RENTA PRESENTADO ANTE LA SECRETARÍA DE HACIENDA Y CRÉDITO PÚBLICO DEL EJERCICIO FISCAL 2022 (DECLARACIÓN ANUAL), BALANCE Y ESTADO DE RESULTADOS AVALADOS POR SU CONTADOR PÚBLICO, AL 30 DE SEPTIEMBRE DE 2023. ESTADOS FINANCIEROS PARCIALES A SEPTIEMBRE DE 2023.
5. EL INIFEED ACLARA QUE TODOS LOS OFICIOS O DOCUMENTOS DEBERÁN SER DIRIGIDOS AL **ARQ. EMANUEL JOSÉ DEL PALACIO SICSIK**, DIRECTOR GENERAL DEL INIFEED.
6. EL INIFEED ACLARA QUE LAS MUESTRAS FÍSICAS SERÁN RECIBIDAS A MÁS TARDAR EL DÍA **14 de noviembre de 2023**, CON HORARIO DE **10:00 A 12:00 HORAS** EN EL ALMACÉN DEL INIFEED, UBICADO EN JUAN ESCUTIA Y VICENTE SUÁREZ COL. EL REFUGIO C. P. 34170 EN LA CIUDAD DE DURANGO, DGO. INCLUIR RECIBO CON LA DESCRIPCIÓN DE LOS ARTÍCULOS ENTREGADOS PARA EL ACUSE CORRESPONDIENTE.
7. EL INIFEED ACLARA QUE LA ENTREGA DE LOS EQUIPOS SERÁ EN 102 (CIENTO DOS) DÍAS CALENDARIO, AVISANDO CON UN MÍNIMO DE 5 DÍAS HÁBILES PARA LA RECEPCIÓN DE LOS ARTÍCULOS. EN ALMACENES DEL INIFEED, PRIV. JUAN ESCUTIA Y VICENTE SUARES S/N, COL. EL REFUGIO, DURANGO, DGO., C.P 34170
8. EL INIFEED HACE ENTREGA DEL ANEXO 1 POR INCONSISTENCIAS EN LA CLAVES CON EL ANEXO 2

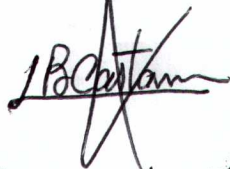



EL INIFEEED RESPONDE A LA SOLICITUD DE ACLARACIONES DE LAS EMPRESAS PARTICIPANTES, QUE EN CUMPLIMIENTO AL NUMERAL 3.1.1 DE LAS BASES DE LICITACIÓN, HACEN EN ESCRITO RECIBIDO EN ESTE ORGANISMO EN TIEMPO Y FORMA DONDE HACEN REFERENCIA EN VARIOS PUNTOS.

SOLUCIONES INTEGRALES GALBA, S. DE R.L. DE C.V.

1. CON RELACIÓN A LA DOCUMENTACIÓN QUE DEBERÁ PRESENTARSE EN EL NÚMERO 2 DICE: COPIA DEL RECIBO Y/O COMPROBANTE DE HABER ENTREGADO MUESTRAS SOLICITADAS. (NO APLICA).
¿NO ES NECESARIO ADJUNTAR EL COMPROBANTE DE LAS MUESTRAS?
EL INIFEEED ACLARA QUE DEBERÁ INCLUIR EL COMPROBANTE DE MUESTRAS DEBIDAMENTE ACUSADO POR EL ALMACÉN DEL INIFEEED EN TIEMPO Y FORMA

METALES COMBINADOS, S.A. DE .C.V.

1. LOTE 1 PARTIDA 1.002 M10600009P MESA PARA MAESTRO. PARA ESTA PARTIDA SOLICITAN UNA CUBIERTA DE 120x60x75 CM. DE ALTURA CON UN PERALTE DE 3.2 MM. ¿SOLICITAMOS PODER COTIZAR ESTA PARTIDA CON UNA CUBIERTA QUE TENGA UN PERALTE DE 2.5 CM?
EL INIFEEED ACEPTA SU PROPUESTA, PUEDE SU EMPRESA PARTICIPAR CON UNA CUBIERTA QUE TENGA UN PERALTE DE 2.5 CM.
2. LOTE 1 PARTIDA 1.003 M10600010P MESA PARA JARDÍN DE NIÑOS. ¿SOLICITAMOS PARA ESTA PARTIDA PODER COTIZAR LA ESTRUCTURA EN TUBULAR DE DIÁMETRO DE 1 PULGADA CAL. 18?
EL INIFEEED ACEPTA SU PROPUESTA, PUEDE SU EMPRESA PODRÁ PARTICIPAR CON ESTRUCTURA EN TUBULAR DE DIÁMETRO DE 1 PULGADA CAL. 18.
3. LOTE 1 PARTIDA 1.003 M10600010P MESA PARA JARDÍN DE NIÑOS. ¿NOS PUEDEN INDICAR DONDE VAN LAS DOS PIEZAS EN TUBULAR CUADRADO Y DE QUE MEDIDAS SON YA QUE NO LO INDICA?
EL INIFEEED UNO VA EN LA PARTE MAS ANGOSTA (+/- 193 MM) (PORTA LÁPIZ) Y EL OTRO ES EN EL ABANICO MAYOR CON UN DOBLEZ DE 140°(+/- 659 MM). PARTE DEL MARCO PERIMETRAL DE LA CUBIERTA PARA SU SUJECIÓN.
4. LOTE 1 PARTIDA 1.003 M10600010P MESA PARA JARDÍN DE NIÑOS. ¿SOLICITAN 3 REFUERZOS FABRICADOS EN TUBULAR REDONDO DE ACERO DE 1/4 PULGADA CAL. 20 CON APLASTON ¿SUPONEMOS QUE SE REFIERE A LOS ALAMBRONES SOLDADOS, ESTO ES CORRECTO?
EL INIFEEED ES CORRECTA SU APRECIACIÓN. SE ACEPTA QUE PUEDA PRESENTAR TODO EN 1 PULGADA CAL.18.
5. LOTE 1 PARTIDA 1.003 M10600010P MESA PARA JARDÍN DE NIÑOS. ¿LOS REGATONES QUE SOLICITAN SON DE FIJACIÓN INTERIOR O DE DOBLE FIJACIÓN, INTERIOR-EXTERIOR?
EL INIFEEED PREFERENTEMENTE DE FIJACIÓN INTERIOR, SIENDO OPCIONAL LA FORMA DE PRESENTARLO, Y EN CASO DE VERSE FAVORECIDO CON EL FALLO A FAVOR, LO PRESENTARA COMO EN SU MUESTRA PRESENTADA.
6. SOLICITAMOS PLANOS DE TODAS LAS PARTIDAS DE MUEBLES.
EL INIFEEED ENTREGA LOS PLANOS SOLO DE LOS ARTÍCULOS QUE SE TIENEN.
7. CON RELACIÓN A SU PUBLICACIÓN DE DICHA LICITACIÓN ANTES MENCIONADA EN LA CUAL PUBLICARON BASES CON ANEXOS LOS CUALES REVISAMOS Y NOS INSCRIBIMOS PARA PARTICIPAR EN EL EVENTO YA QUE NUESTRA EMPRESA CUMPLA AL 100% CON LAS ESPECIFICACIONES PUBLICADAS EN SU MOMENTO, AL IGUAL QUE MUCHAS EMPRESAS. CABE DESTACAR QUE EL DÍA DE AYER 07 DE NOVIEMBRE DE 2023, MI PERSONAL A CARGO ME INFORMO QUE SUBIERON OTRO ANEXO MODIFICANDO 2 PARTIDAS LA SILLA DE MAESTRO Y LA SILLA CON PALETA, EN ESTAS FICHAS SE

OBSERVA UNA CONCHA QUE SOLAMENTE UN FABRICANTE LA MANEJA, POR LO TANTO NOS ESTÁN LIMITANDO LA PARTICIPACIÓN A TODOS LOS DEMÁS PARTICIPANTES QUE ESTÁN INSCRITOS INCLUYENDO A MI EMPRESA. SE OBSERVA QUE EN LAS FICHAS NUEVAS ESTÁN BAJANDO CALIDAD DE LOS PRODUCTOS COMO ES EL CALIBRE DE LOS TUBULARES LA SOLICITABAN EN 1· CAL. 18 Y AHORA PIDEN 7/8 EN CAL. 20, COMO SE OBSERVA ESTE TUBO ES MÁS DELGADO EN ESPESOR ASÍ COMO DIÁMETRO DEMERITANDO LA CALIDAD DEL PRODUCTO. POR TAL MOTIVO LES SOLICITAMOS QUE LAS PARTIDAS REGRESEN A LAS FICHAS TÉCNICAS ORIGINALES MOTIVO DE ESTA LICITACIÓN O EN SU DEFECTO PERMITAN LA PARTICIPACIÓN DE LAS EMPRESAS CON LAS CONCHAS QUE CADA UNA DE ELLAS MANEJA, ESTO CON LA FINALIDAD DE NO LIMITAR LA PARTICIPACIÓN DE LAS EMPRESAS Y NO SE VEA BENEFICIADA SOLO UNA COMO EN ESTE CASO. DE NO SER ESTO QUIERO COMUNICARLES QUE ESTÁN VIOLANDO LA TRASPARENCIA DEL PROCESO AL ASEGURAR LA LICITACIÓN A LA EMPRESA QUE MANEJA ESTE PRODUCTO. PARA TAL EFECTO ANEXO A ESTOS OFICIOS PLANOS DE LAS DIFERENTES CONCHAS QUE MANEJAMOS CABE ABUNDAR QUE ESTOS PRODUCTOS SON FABRICADOS POR LA MAYORÍA DE LOS FABRICANTES DE MOBILIARIO ESCOLAR CON LOS CUALES NO SE LIMITARÍA LA PARTICIPACIÓN DE LAS EMPRESAS. SIN MÁS POR EL MOMENTO Y EN RESPUESTA DE LA CONSIDERACIÓN DE DICHO DOCUMENTO EN LA JUNTA DE ACLARACIONES QUEDO ANTE USTEDES COMO SU ATENTO Y SEGURO SERVIDOS.

EL INIFEED ACLARA QUE SE PODRÁN PRESENTAR MUESTRAS CON LAS CARACTERÍSTICAS Y DIMENSIONES SOLICITADAS. LAS CARACTERÍSTICAS SON LAS MÍNIMAS REQUERIDAS, PODRÁ MEJORAR EN CALIBRES Y ESPESORES DE LOS TUBULARES. SE ACEPTA LAS DIMENSIONES AL ALZA, SIEMPRE Y CUANDO SEAN MAYORES A LAS SOLICITADAS.

CARLOS ALBERTO ORTIZHARO CARRANZA

1. LE SOLICITO DE LA MANERA MÁS ATENTA Y EN CASO DE SER PROBABLE QUE EN LA LICITACIÓN LP/E/AD/INIFEED/002/2023 SE PUEDA MOSTRAR SOLO CATALOGO Y FOTOGRAFÍAS DE LAS PARTIDAS: 1.011, 1.019, 1.020, 1.026, 1.027, 1.028, 1.029, 1.031, 1.032?
EL INIFEED SE ACEPTA LA PRESENTACIÓN DE LOS CATALOGO O LAS MUESTRAS FÍSICAS. LOS CATÁLOGOS DEBERÁN COINCIDIR CON LAS ESPECIFICACIONES SOLICITADAS Y PODRÁN SER BAJADOS DE LA PAGINA WEB DEL FABRICANTE QUE APOYE LA PARTICIPACIÓN. Y SERÁN ENTREGADOS A MAS TARDAR EL 14 de noviembre de 2023, EN EL HORARIO DE 10:00 A.M A 12:00 P.M., CON SU DEBIDO RECIBO CON LA DESCRIPCIÓN DE LOS LOTES Y PARTIDAS ENTREGADAS, PARA SU ACUSE CORRESPONDIENTE.

GRUPO ESCORPION 2016 SA DE CV

1. EN ATENCIÓN A LA LICITACIÓN LP/E/AD/INIFEED/002/2023 SOLICITO VER LA FORMA DE QUE EL LOTE 2, SEA PRESENTADO EN CATALOGO?
2. LE SOLICITO DE LA MANERA MÁS ATENTA Y EN CASO DE SER PROBABLE QUE EN LA LICITACIÓN LP/E/AD/INIFEED/002/2023 SE PUEDA MOSTRAR SOLO CATALOGO Y FOTOGRAFÍAS DE LAS PARTIDAS: 1.011, 1.019, 1.020, 1.026, 1.027, 1.028, 1.029, 1.031, 1.032?
EL INIFEED SE ACEPTA LA PRESENTACIÓN DE LOS CATALOGO O LAS MUESTRAS FÍSICAS. LOS CATÁLOGOS DEBERÁN COINCIDIR CON LAS ESPECIFICACIONES SOLICITADAS Y PODRÁN SER BAJADOS DE LA PAGINA WEB DEL FABRICANTE QUE APOYE LA PARTICIPACIÓN. Y SERÁN ENTREGADOS A MAS TARDAR EL 14 de noviembre de 2023, EN EL HORARIO DE 10:00 A.M A 12:00 P.M.,

CON SU DEBIDO RECIBO CON LA DESCRIPCIÓN DE LOS LOTES Y PARTIDAS ENTREGADAS, PARA SU ACUSE CORRESPONDIENTE.

NO EXISTIENDO MAS PREGUNTAS POR PARTE DE LOS PARTICIPANTES SE DA POR TERMINADA ESTA JUNTA DE ACLARACIONES SIENDO LAS 12:10 DEL MISMO DÍA DE SU REALIZACIÓN Y SE FIRMA POR LOS PRESENTES PARA QUE SURTA LOS EFECTOS LEGALES INHERENTES.

POR PARTE DEL GOBIERNO DEL ESTADO

ING. JAVIER ORTIZ CALZADA
ENCARGADO DE CONCURSOS Y CONTRATOS

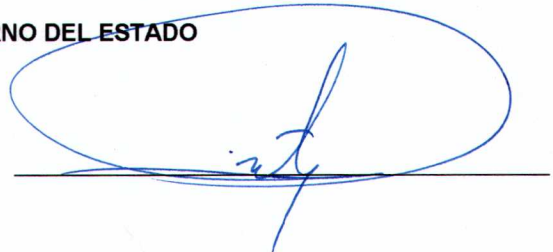

EMPRESAS

FIRMAS

1.- **PACS COMPUTACION S.A. DE C.V.**

NO SE PRESENTÓ

2.- **SOLUCIONES INTEGRALES GALBA, S. DE R.L. DE C.V.**
ING. BETRIZ CASTAÑOS CASTAÑOS

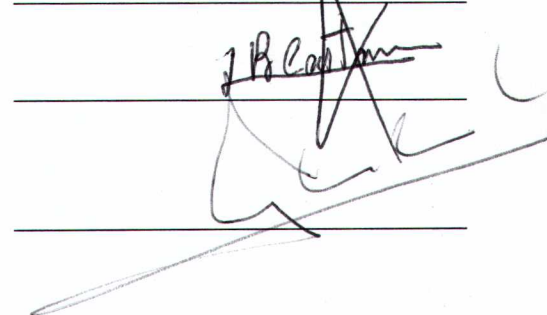

3.- **METALES COMBINADOS, S.A. DE .C.V.**
LIC. GENARO OCARANZA CANO



4.- **JUAN CARLOS PEREZ HERNANDEZ**

NO SE PRESENTÓ

5.- **ANUAR ENRIQUE BUJAI DAR PAREDES**

NO SE PRESENTÓ

6.- **CARLOS ALBERTO ORTIZ HARO CARRANZA**

NO SE PRESENTÓ

7.- **GRUPO ESCORPION 2016 SA DE CV**

NO SE PRESENTÓ

SILLA PARA MAESTRO

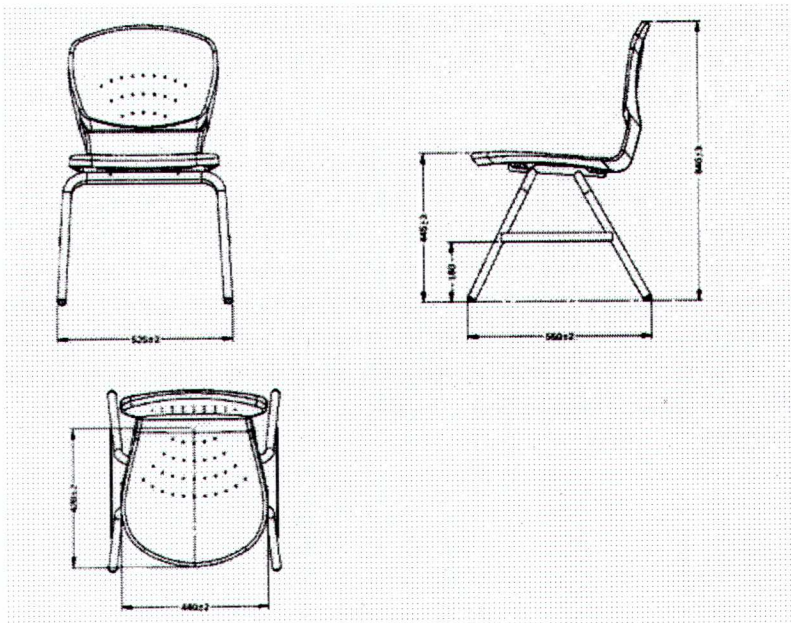

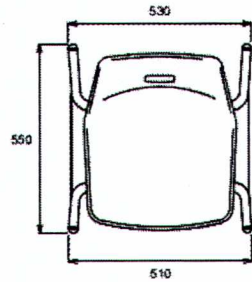

VISTA SUPERIOR

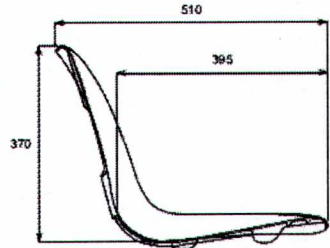

VISTA LATERAL EN CORTE
 ASIENTO RESPALDO

ACOTACION mm.

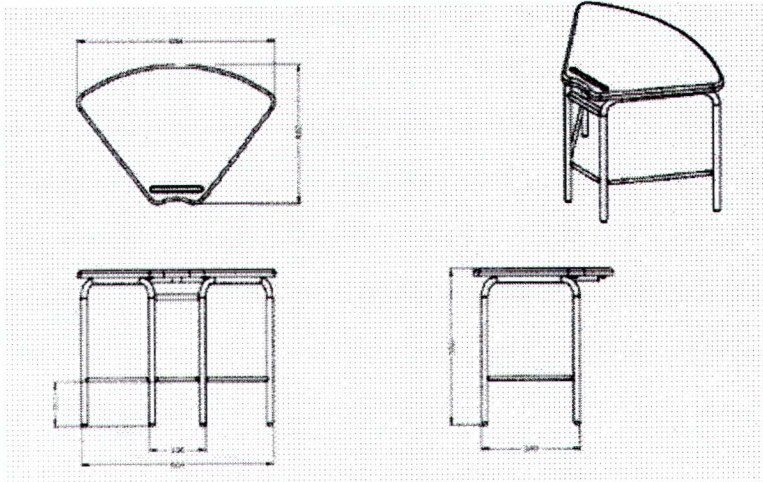
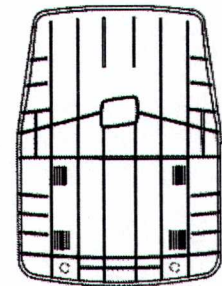
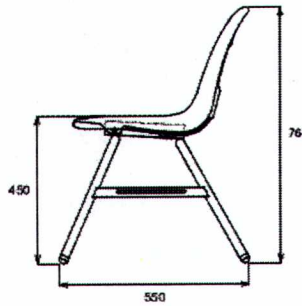
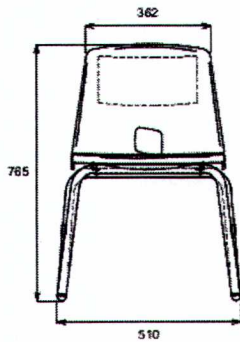

MESA PARA JARDÍN DE NIÑOS

[Handwritten signature]



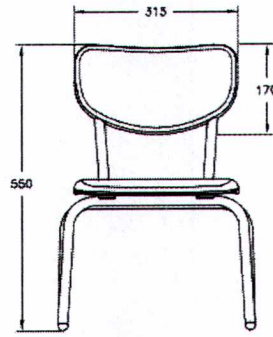
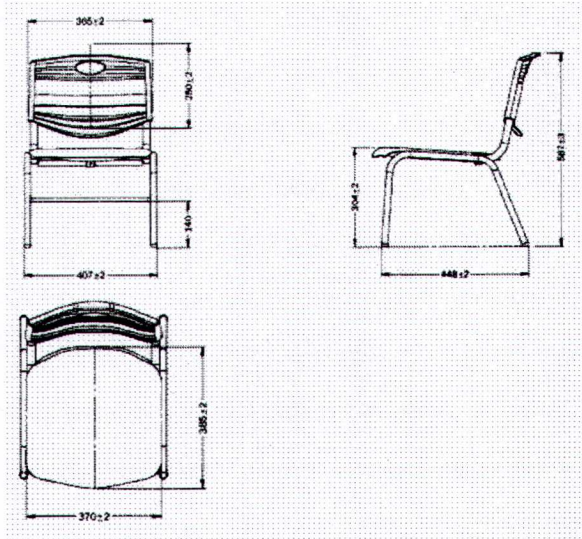

VISTA FRONTAL

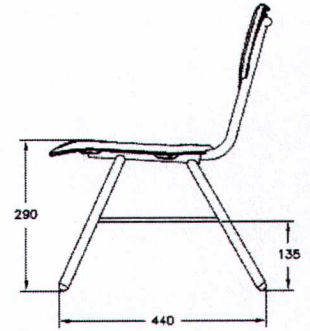

VISTA LATERAL



SILLA PARA JARDÍN DE NIÑOS

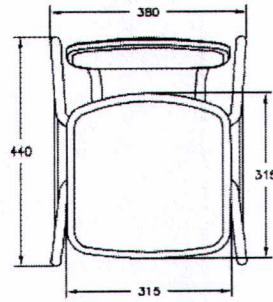

VISTA SUPERIOR

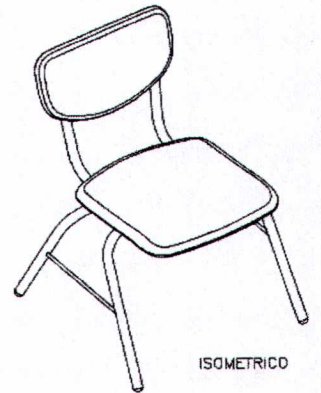

[Handwritten signature]

[Handwritten signature]



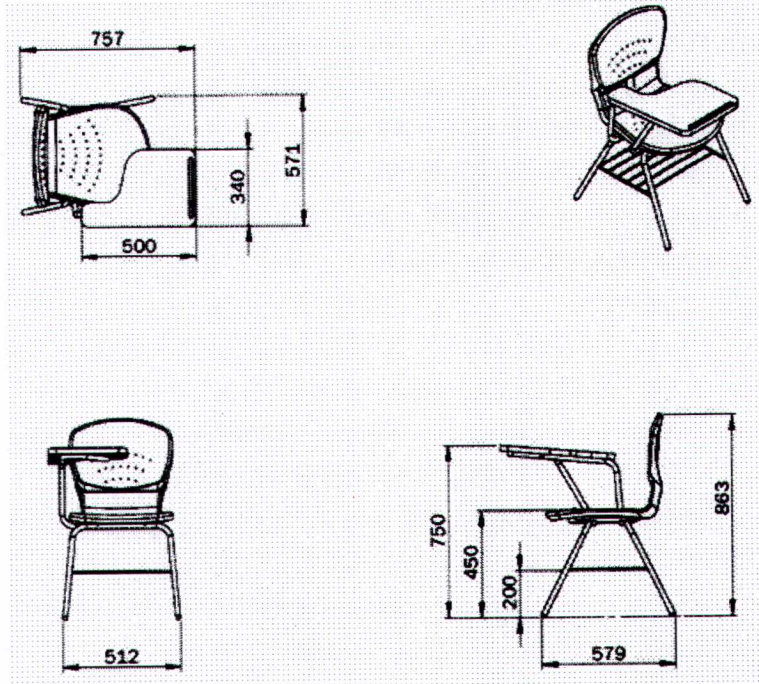

SILLA DE PALETA

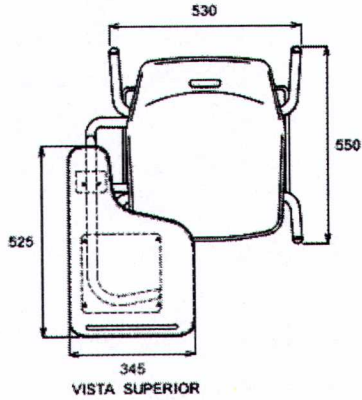

VISTA SUPERIOR

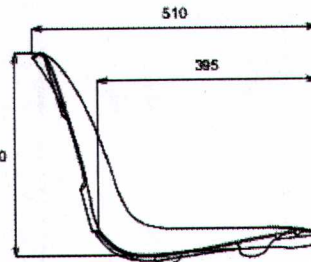

VISTA LATERAL EN CORTE
 ASIENTO RESPALDO

ACOTACION mm

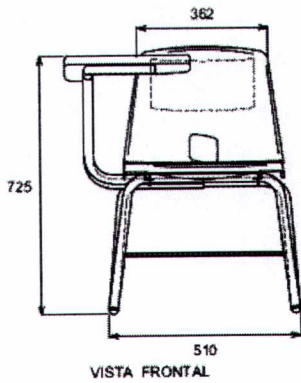

VISTA FRONTAL

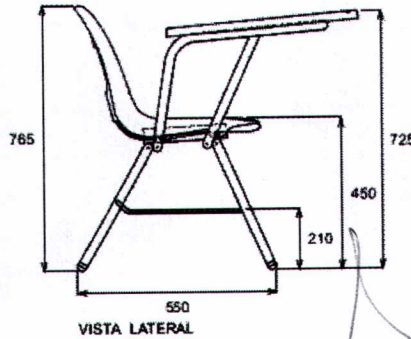

VISTA LATERAL

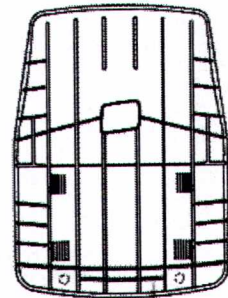

VISTA POSTERIOR DETALLE
 ASIENTO-RESPALDO (CONCHA)

J. B. Cantón



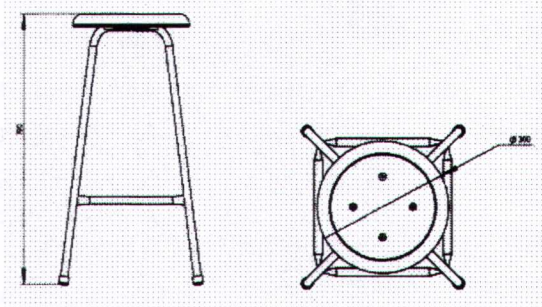

BANCO PARA SENTARSE

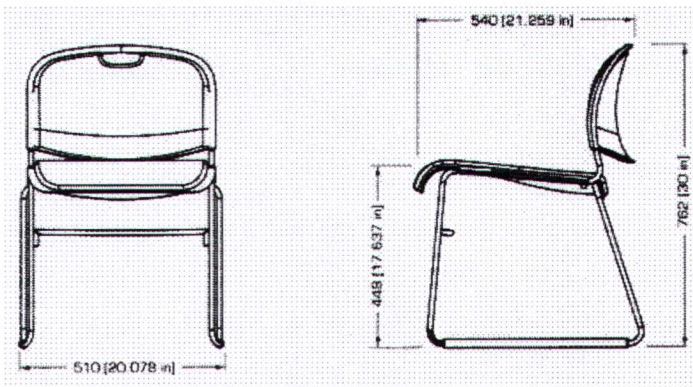

SILLA TIPO CAPFCE



MUEBLE DE GUARDADO PARA MATERIAL DIDACTICO

[Handwritten signature]

MESA PARA MAESTRO

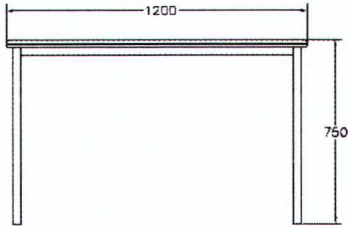

VISTA FRONTAL

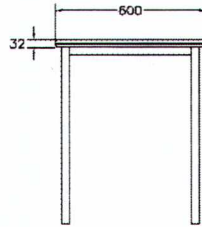

VISTA LATERAL

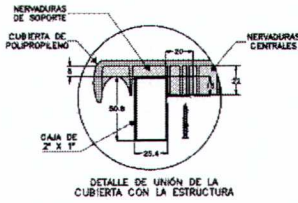

DETALLE DE UNIÓN DE LA CUBIERTA CON LA ESTRUCTURA

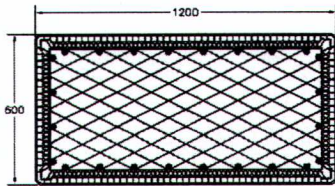

VISTA INFERIOR DE CUBIERTA

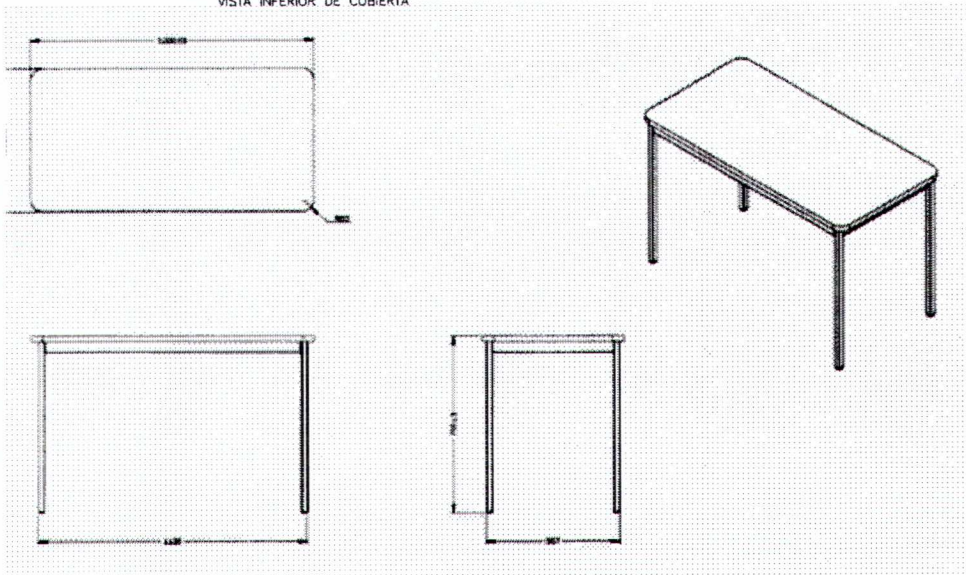
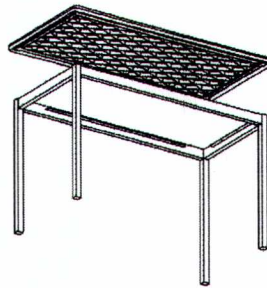

J. B. Cantón

ANEXO 1
LICITACIÓN No

LOTE	PARTIDA	DESCRIPCIÓN	UNIDAD	CANTIDAD
------	---------	-------------	--------	----------



1	1.001	M10400125P SILLA PARA MAESTRO	PZA.	201.00
1	1.002	M10600009P MESA PARA MAESTRO	PZA.	50.00
1	1.003	M10600010P MESA PARA JARDIN DE NIÑOS	PZA.	220.00
1	1.004	M10600011P SILLA PARA JARDIN DE NIÑOS	PZA.	440.00
1	1.005	M10600008 PINTARRON DE 900x2400 M. M.	PZA.	55.00
1	1.006	M10600015P MESABANCO INDIVIDUAL 70x51x69 CMS.	PZA.	770.00
1	1.007	M10600014P SILLA DE PALETA DE POLIPROPILENO	PZA.	490.00
1	1.008	M10100051P MESA PARA COMPUTADORA	PZA.	106.00
1	1.009	M10400084 MESA PARA BIBLIOTECA	PZA.	28.00
1	1.010	M10400203 BANCO PARA SENTARSE	PZA.	53.00
1	1.011	M10100009 SILLA ESPECIAL (TIPO CAPFCE)	PZA.	252.00
1	1.012	M10100052P MESA PARA IMPRESORA	PZA.	5.00
1	1.013	M10400054 ANAQUEL TIPO ESQUELETO	PZA.	105.00
1	1.014	M10400137 MUEBLE DE GUARDADO DE MATERIAL DIDACTICO	PZA.	10.00
1	1.015	M50500133 PANTALLA DE COLOR 32 PULG.	PZA.	7.00
1	1.016	M10100034 ARCHIVERO DE ACERO DE 4 GAVETAS	PZA.	39.00
1	1.017	M10100003 ESCRITORIO DE UN PEDESTAL (DOS GAVETAS)	PZA.	26.00
1	1.018	M10100006 SILLON TIPO EJECUTIVO	PZA.	24.00
1	1.019	M10100005 CREDENZA CON DOS PUERTAS CORREDIZAS	PZA.	5.00
1	1.020	M10100019 MESA REDONDA	PZA.	3.00
1	1.021	M10300016 CHAISSE LONG	PZA.	3.00
1	1.022	M50400007 BASCULA CON ALTIMETRO CAPACIDAD 160KG.	PZA.	3.00
1	1.023	M10400153 BANCO DE TRABAJO TIPO B-4	PZA.	2.00
1	1.024	M50400009 BOTIQUIN	PZA.	2.00
1	1.025	M10400066 BURRO DE PLANCHAR	PZA.	2.00
1	1.026	M10400049 ESTANTE PARA ÚTILES	PZA.	2.00
1	1.027	M30100001 MAQUINA DE COSTURA RECTA	PZA.	2.00
1	1.028	M30100017 MAQUINA FAMILIAR	PZA.	13.00
1	1.029	M31000044 MAQUINA OVERLOCK	PZA.	1.00
1	1.030	M10100007 SILLA SECRETARIAL	PZA.	5.00

1	1.031	S/C-001 CONJUNTO SECRETARIAL EN L	PZA.	4.00
1	1.032	M10100032 ARCHIVERO DE ACERO DE DOS GAVETAS	PZA.	2.00
1	1.033	M10300018 VITRINA METÁLICA 1.80x0.87x0.39 M	PZA.	3.00
1	1.034	M10100031 CESTO METALICO	PZA.	4.00
2	2.001	S/C-007 JUEGO DE OLLAS	PZA.	2.00
2	2.002	S/C-005 ESTUFA MULTIPLE CON HORNO	PZA.	2.00
2	2.003	S/C-025 MESA DE TRABAJO PARA MODELO DE MANTEQUILLAS	PZA.	3.00
2	2.004	S/C-006 REFRIGERADOR VERTICAL	PZA.	4.00
2	2.005	M10400047 TABLERO PARA HERRAMIENTAS	PZA.	5.00
2	2.006	M10200028 MESA DE LAVADO DE UNA TARJA	PZA.	21.00
2	2.007	M10200096 MESA CENTRAL PARA LABORATORIO	PZA.	18.00
2	2.008	M40400007 APARATO DE HOFFMAN	PZA.	1.00
2	2.009	M40400028 JERINGA DE PASCAL DE VIDRIO CON BASE DE MADERA	PZA.	2.00
2	2.010	M40400040 MISCROSCOPIO MONOCULAR TIPO ESTUDIANTE	PZA.	3.00
2	2.011	M40400080 VASO COMUNICANTE VIDRIO BASE MADERA	PZA.	2.00
2	2.012	M40800045 VERNIR GRANDE DEMOSTRACION MADERA 35CM. DE LONG.	PZA.	1.00
2	2.013	M40800012 CONJUNTO DE PRACTICAS BIOLOGICA TIPO CAPFCE	PZA.	3.00
2	2.014	M40800013 CONJUNTO DE PRACTICAS QUIMICAS TIPO CAPFCE	PZA.	3.00
2	2.015	M40800014 CONJUNTO DE PRACTICAS DE MECANICA TIPO CAPFCE	PZA.	1.00
2	2.016	M40800015 CONJUNTO DE PRACTICAS DE OPTICA Y TERMOLOGIA TIPO CAPFCE	PZA.	1.00
2	2.017	M40800017 CONJUNTO DE PRACTICAS DE ELECTRICIDAD TIPO CAPFCE	PZA.	1.00
2	2.018	M40800028 KIT DE MOTOR DE GASOLINA	PZA.	1.00
2	2.019	M40800040 MODELO ANATOMICO DESARMABLE DEL TORSO	PZA.	1.00
2	2.020	M40900010 BOMBA PORTATIL DE PRESION Y VACIO	PZA.	1.00
2	2.021	M20100910 KIT DE HERRAMIENTAS	PZA.	1.00
2	2.022	M10200004 MUEBLES DE GUARDADO ALTO PARA LABORATORIO	PZA.	2.00
2	2.023	M10200007 MESA DE PREPARACION Y DEMOSTRACION PARA LABORATORIO	PZA.	3.00
2	2.024	M20100619 YUNQUE	PZA.	2.00
2	2.025	M10400059 BASE PARA YUNQUE	PZA.	2.00
2	2.026	M30100042 FRAGUA CON SOPLADOR ELÉCTRICO	PZA.	1.00



2	2.027	S/C-011 BATIDORA DE MATEQUILLA	PZA.	1.00
2	2.028	S/C-012 HORNO AHUMADOR	PZA.	1.00
2	2.029	S/C-013 MESA PARA SELECCIÓN Y LAVADO	PZA.	1.00
2	2.030	S/C-017 BASCULA PORCIONADORA	PZA.	1.00
2	2.031	S/C-018 EXTRACTOR DE JUGO MOD- EX5	PZA.	1.00
2	2.032	S/C-019 REBANADORA DE CARNE Y QUESOS	PZA.	1.00
2	2.033	S/C-020 CONGELADOR SOBRINOX MOD-C.V.S. 120	PZA.	1.00
2	2.034	S/C-021 ESTUFA 4 QUEMADORES MOD-MULTIPLE	PZA.	1.00
2	2.035	S/C-022 ANAQUEL TIPO LISO EN ACERO INOXIDABLE	PZA.	6.00
2	2.036	S/C-023 DESHIDATADOR	PZA.	1.00
3	3.001	M10400075 CORTINA DE TELA PARA PROBADOR	PZA.	1.00
3	3.002	M10400067 ESPEJO PROBADOR	PZA.	1.00
3	3.003	M51100006 EXTINGUIDOR	PZA.	4.00
3	3.004	M10100036 GABINETE AERODINÁMICO	PZA.	2.00
3	3.005	M10100015 LIBRERO	PZA.	1.00
3	3.006	M31000043 MANIQUÍ NIÑO	PZA.	1.00
3	3.007	M31000041 MANIQUÍ HOMBRE	PZA.	2.00
3	3.008	M31000042 MANIQUÍ MUJER	PZA.	7.00
3	3.009	S/C-003 MESA PARA COMEDOR 4 PERSONAS X MESA. INCLUYE BANCAS	PZA.	12.00
3	3.010	M10400046 TABLERO PARA PRACTICAS DE ELECTRICIDAD	PZA.	6.00
3	3.011	M10200003 MUEBLES DE GUARDADO BAJO PARA LABORATORIO	PZA.	6.00
3	3.012	M40200057 DESECADOR DE 200M.M. DIAM. ASA EN TAPADERA	PZA.	1.00
3	3.013	M40200903 PAQUETE DE LABORATORIO POLIFUNCIONAL	PZA.	1.00
3	3.014	M40300023 BALANZA GRANATORIA OHAUS	PZA.	2.00
3	3.015	M40900015 ESTUFA HORNO Y CALORES HASTA 180° C	PZA.	1.00
3	3.016	M10400026 MESA PARA SOLDADURA AUTÓGENA	PZA.	4.00
3	3.017	M10400027 MESA PARA SOLDADURA ELÉCTRICA	PZA.	6.00
3	3.018	M10400025 MESA PARA CORTE SOLDADURA AUTÓGENA	PZA.	1.00
3	3.019	M30100112 SOLDADURA AOXIACETILENICA	PZA.	4.00
3	3.020	M30100110 MAQUINA DE SOLDADURA ELÉCTRICA	PZA.	5.00



3	3.021	M30100111 MAQUINA SOLDADURA ELÉCTRICA	PZA.	1.00
3	3.022	M10400071 CORTINA DE LONA	PZA.	1.00
3	3.023	M10400158 BANCO DE TRABAJO B-9	PZA.	2.00
3	3.024	M20100606 TORNILLO DE BANCO GIRATORIO CON MORDAZA INTERCAMBIABLE DE 101.6 MM. (4 PULG).	PZA.	2.00
3	3.025	M30100038 ESMERIL ELÉCTRICO TIPO BANCO	PZA.	1.00
3	3.026	M20100512 PRENSA PARA TUBO TIPO DE BANCO TORNILLO DE 6.3 A 63.5 MM.	PZA.	1.00
3	3.027	M30100021 CIZALLA PARA LÁMINA	PZA.	1.00
3	3.028	M30100031 DOBLADORA PARA LÁMINA	PZA.	1.00
3	3.029	M30100114 TALADRO COLUMNA TIPO DE BANCO CAPACIDAD EN ACERO 12.7 MM. (1/2)	PZA.	1.00
3	3.030	M30100143 ESMERIL ELÉCTRICO TIPO PEDESTAL	PZA.	1.00
3	3.031	M20100085 CARRETILLA PARA TRANSPORTAR TANQUES	PZA.	1.00
3	3.032	M20100605 TORNILLO DE COLA	PZA.	1.00
3	3.033	M10400051 ANAQUEL TIPO CÓMODA CON PUERTAS	PZA.	2.00
3	3.034	S/C-009 MESA DE TRABAJO CON DESAGUE	PZA.	7.00
3	3.035	S/C-010 PRENSA TIPO HOLANDES	PZA.	1.00
3	3.036	S/C-014 MAQUINA MEZCLADORA AMASADORA	PZA.	1.00
3	3.037	M10120010 MESA PARA BALANZA	PZA.	1.00
3	3.038	S/C-015 MOLINO DE CARNE S/ HUESO	PZA.	1.00
3	3.039	S/C-016 MOLINO DE GRANO	PZA.	1.00
4	4.001	S/C-002 COMPUTADORA DE ESCRITORIO	PZA.	268.00
4	4.002	S/C-003 IMPRESORA LASER SECRETARIAL	PZA.	20.00
4	4.003	S/C-004 PIZARRÓN VIRTUAL INCLUYE PROYECTOR, CONEXIONES E INSTALACIÓN.	PZA.	1.00

SE REQUIERE PRESENTAR MUESTRA FÍSICA